

# Installation Guidelines Directives d'installation

John Deere

5000-20-0625-U4MAN

---

## CAMSO

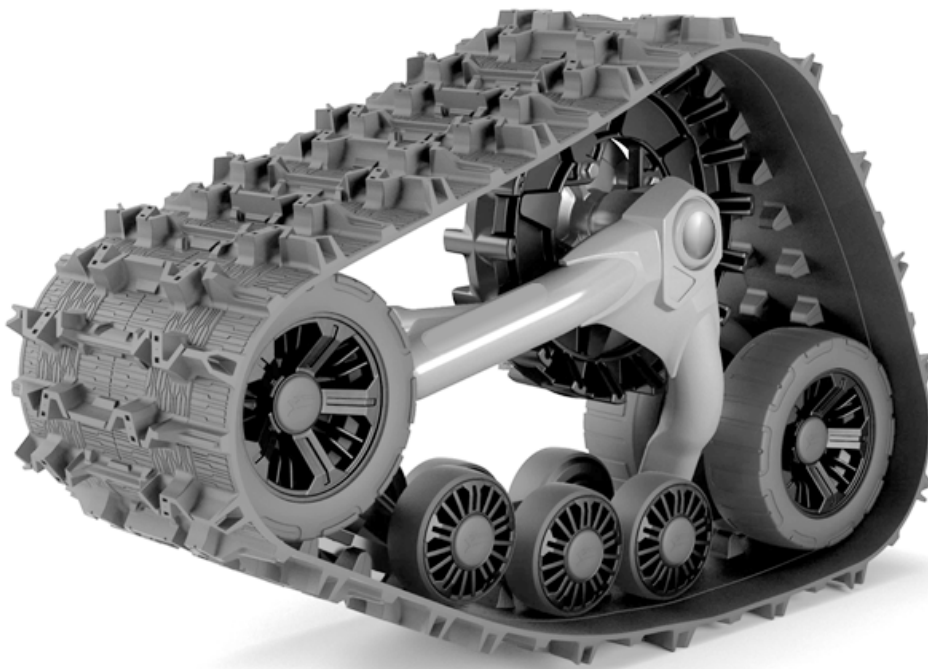

**Track System for SxS  
vehicles**

**Système de traction pour  
véhicules côte à côte**

## ***IMPORTANT***

*Please read carefully each part of this document as well as the User Manual prior to assembling, installing and using the track system.*

*Veillez lire attentivement ce document, en entier, ainsi que le Manuel de l'utilisateur avant d'assembler, d'installer et d'utiliser le système de traction.*

**Installation Guidelines / Directives d'installation**

**FRONT ANCHOR BRACKET PARTS LIST / LISTE DE PIÈCES - ANCRAGE AVANT**

Figure 1

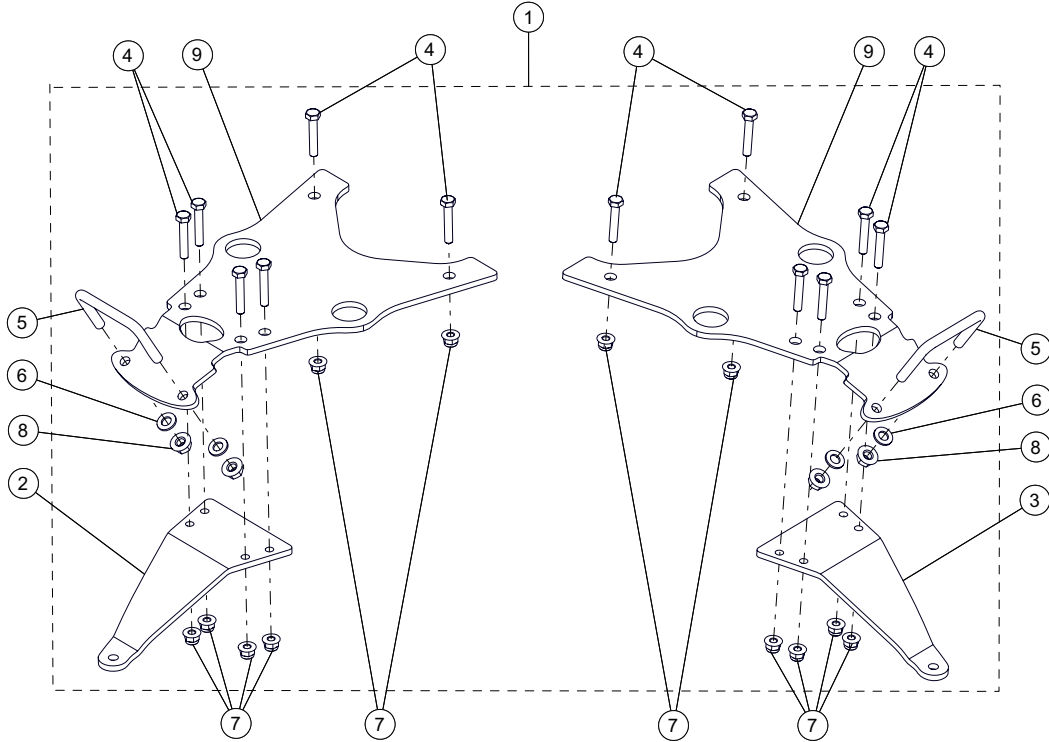

ITEM	PART	DESCRIPTION	QTY
1	1004-20-0625	FRONT BRACKET KIT / ENSEMBLE ANCRAGE AVANT	1
2	--	ANTI-ROTATION FRONT BRACKET LH / ANCRAGE ANTIROTATION AVG	1
3	--	ANTI-ROTATION FRONT BRACKET RH / ANCRAGE ANTIROTATION AVD	1
4	1033-08-0045	HEX BOLT / BOULON HEX - HCS, M8-1.25X45, 8.8, ZP, DIN931	12
5	1045-10-7565	HEX BOLT / BOULON HEX - UB, M10-1.5X75X65, 4.8, ZP	2
6	1060-10-0001	WASHER / RONDELLE - W, 20X10.5X2, ZP, DIN125A	4
7	1074-08-0001	NYLON NUT / ÉCROU NYLON - FNN, M8-1.25, 8, ZP, DIN6926	12
8	1074-10-0001	NYLON NUT / ÉCROU NYLON - FNN, M10-1.5, 8, ZP, DIN6926	4
9	--	REINFORCEMENT PLATE KIT / ENSEMBLE DE RENFORT	2

## Installation Guidelines / Directives d'installation

## REAR ANCHOR BRACKET PARTS LIST / LISTE DE PIÈCES - ANCRAGE ARRIÈRE

Figure 2

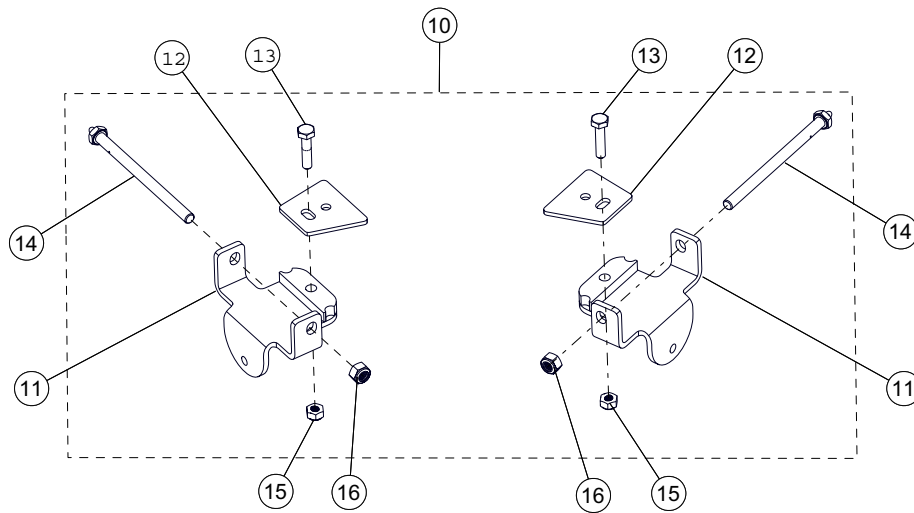

ITEM	PART	DESCRIPTION	QTY
10	1005-20-0620	REAR BRACKET KIT / ENSEMBLE ANCRAGE ARRIÈRE	1
11	--	ANTI-ROTATION REAR BRACKET / ANCRAGE ANTIROTATION ARRIÈRE	2
12	--	FRONT BRACKET COVER / COUVERT ANTI-ROTATION AVANT	2
13	1033-10-0045	HEX BOLT / BOULON HEX - HCS, M10-1.5X45, 8.8, ZP, DIN931	2
14	1033-12-B170	HEX BOLT / BOULON HEX - HCS CUSTOM, M12-1.75X170, 10.9, ZP, DIN931	2
15	1071-10-0001	NYLON NUT / ÉCROU NYLON - NN, M10-1.5, ZP, 8, DIN982	2
16	1071-12-0001	NYLON NUT / ÉCROU NYLON - NN, M12-1.75, ZP, DIN982	2

**Installation Guidelines / Directives d'installation**

**INSTALLATION STUD / GOUJON D'INSTALLATION**

Figure 3

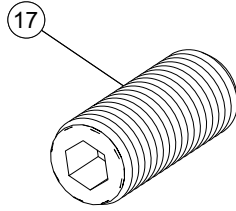

ITEM	PART	DESCRIPTION	QTY
17	1034-08-0716	STUD / GOUJON - SSC, 7/16-20X1, CUP, SSS	2

**WHEEL BOLT / BOULON DE ROUE**

Figure 4

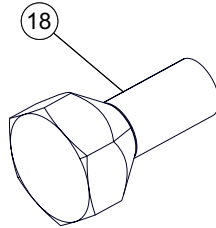

ITEM	PART	DESCRIPTION	QTY
18	1442-D2-X032	WHEEL BOLT / BOULON DE ROUE - HWB, 7/16-20X32, 5, ZP, 3/4 KEY	20

**Installation Guidelines / Directives d'installation****VERIFICATION / VÉRIFICATION**

**CAUTION:** Before beginning the installation, make sure that you have received all the components included in the parts lists of the preceding pages.

**ATTENTION :** Avant de débuter l'installation, assurez-vous d'avoir reçu toutes les composantes incluses dans les listes de pièces aux pages précédentes.

**INFORMATION**

1. For installation purposes, directional arrows have been cut out of the main components in the anchor bracket kits. These arrows indicate the front of the vehicle relative to the component. See Figure 5.

1. Pour faciliter le positionnement des ancrages au véhicule, des flèches indiquant l'avant du véhicule ont été découpées aux composantes principales des ancrages. Assurez-vous que ces flèches pointent en direction de l'avant du véhicule lors de l'assemblage de celles-ci. Voir la Figure 5.

Figure 5

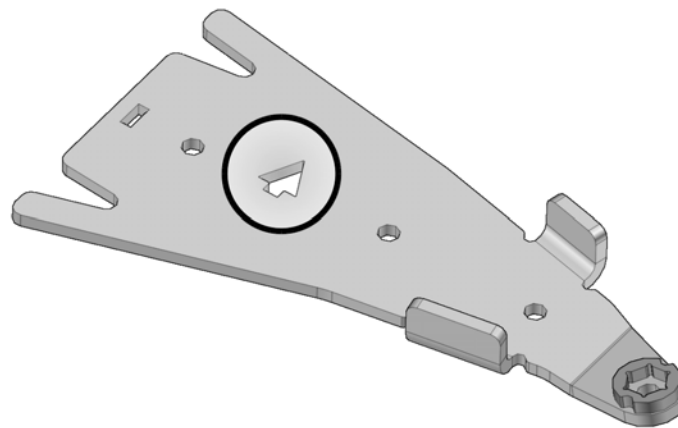

**Installation Guidelines / Directives d'installation**

**PREPARATION / PRÉPARATION**

**⚠ WARNING**

**⚠ AVERTISSEMENT**

Do not place any part of your body under the vehicle unless it is securely placed on appropriate stands. Severe injuries could occur if the vehicle collapses or moves. Do not use a lifting device as a secure stand.

Ne jamais exposer des parties du corps sous le véhicule à moins que celui-ci ne repose sur des supports appropriés. Si le véhicule devait verser ou se déplacer, cela pourrait occasionner des blessures graves. Ne pas utiliser un dispositif de levage comme support permanent.

1. Position the vehicle on a flat and level surface (or on a suitable lifting device), shift the transmission to neutral and turn off engine.

1. Placer le véhicule sur une surface plane et au niveau (ou sur un dispositif de levage), mettre la transmission au point mort et arrêter le moteur.

2. Identify and position each unit of the track system near the position indicated on the sticker. Refer to Figure 6.

2. Identifier et placer chaque système de l'ensemble de traction près de la position d'installation indiquée sur l'étiquette apposée au châssis. Voir la Figure 6.

Figure 6

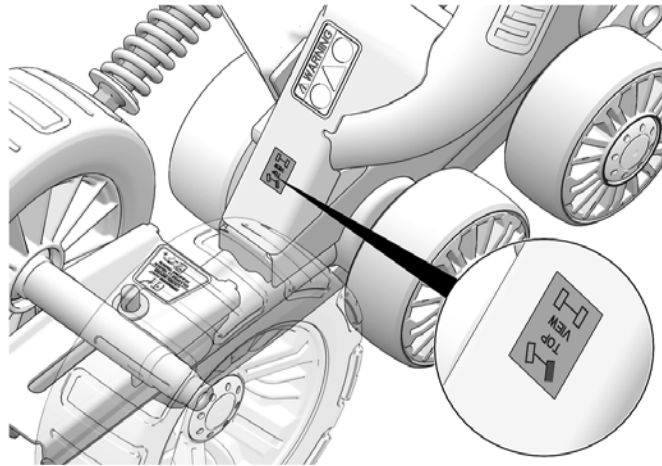

## Installation Guidelines / Directives d'installation

### REAR TRACK SYSTEMS / SYSTÈMES DE TRACTION ARRIÈRE

1. Using a lifting device, raise the rear of the vehicle and install appropriate stands. Ensure that the vehicle is immobilized and safe to work on.

1. Au moyen d'un dispositif de levage, soulever l'arrière du véhicule et installer des cales de sûreté. Assurez-vous que le véhicule est bien immobile et qu'on peut y travailler en sécurité.

2. Remove rear wheels. Make sure that wheel hubs are free of dirt. See Figure 7.

2. Enlever les roues arrière. Assurez-vous que les moyeux de roue sont exempts de toute saleté. Voir la Figure 7.

*Figure 7*

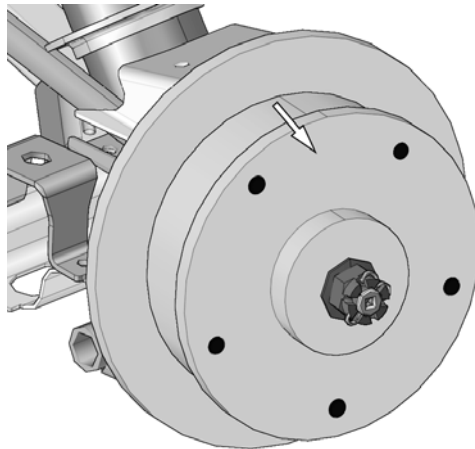

3. If applicable, remove CV joint protectors.

3. Retirer les protecteurs de joint homocinétique, s'il y a lieu.



### Installation Guidelines / Directives d'installation

4. Remove bolt, washer and spacer bushings from the rear stabilizing rod end and insert the bolt in the rear anchor bracket as shown in Figure 8.

*NOTE: For model years 2007 to 2010, the bolt must be inserted toward the center of the vehicle.*

*For 2011 and later model years, the bolt must be inserted toward the outside.*

4. Enlever les boulons, les rondelles et les espaceurs des rotules des bras stabilisateurs des systèmes arrière. Insérer un boulon à l'extrémité de chacun des ancrages de suspension arrière. Voir la Figure 8.

*NOTE : Pour les années-modèle 2007 à 2010, le boulon doit être inséré vers l'intérieur du véhicule.*

*Pour les années-modèle 2011 et plus, le boulon doit être inséré vers l'extérieur.*

Figure 8

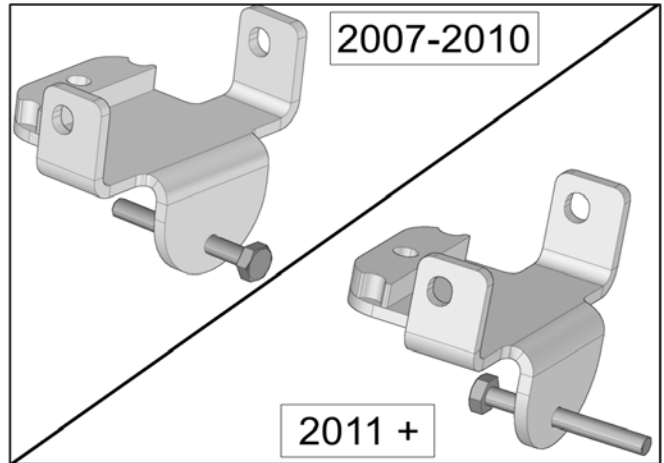
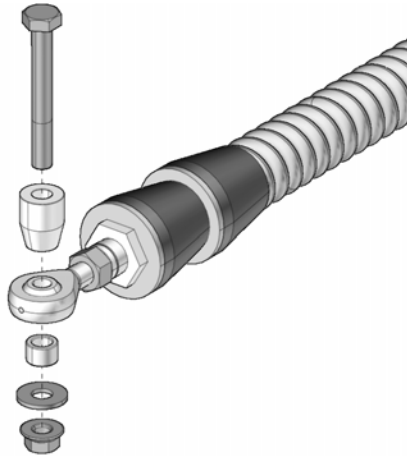

5. Remove the bolt (A) securing the lower suspension arm to the wheel hub. See Figure 9.

5. Retirer le boulon de fixation (A) du bras inférieur de suspension au moyeu de roue. Figure 9.

Figure 9

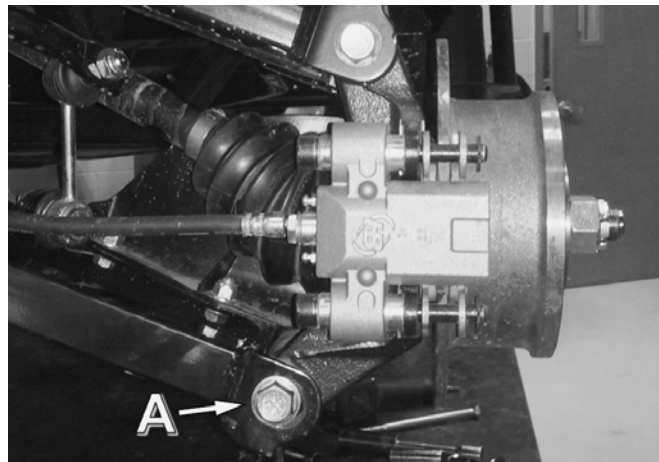

## Installation Guidelines / Directives d'installation

6. Position the suspension anchor bracket (11) under the lower suspension arm. Insert the new M12x170mm bolt (14) through the anchor bracket, lower suspension arm and wheel hub. Position the bracket cover over the lower suspension arm. From the bottom, insert bolt (13) through anchor bracket hole, lower suspension a-arm and bracket cover hole.

\*\*\*\*\***IMPORTANT**\*\*\*\*\*

**Before the final tightening of the bracket assembly, adjust the wheel camber angle. Refer to the Rear Wheel Camber Adjustment section of the John Deere Technical Manual for procedure and specifications.**

\*\*\*\*\*

Install the provided nuts on the bolts and tighten them to 50 N•m [37 lb•ft] of torque. See Figure 10.

**NOTE: On 2010 and 2011 models, M12x170 mm bolt (14) must be greased as per John Deere specifications.**

**NOTE: On 2012 models, M12x170 mm bolt does not have to be greased. Refer to (14) in Figure 10.**

6. Retirer le boulon de fixation du bras inférieur de suspension au moyeu de roue. Placer l'ancrage de suspension (11) sous le bras de suspension et insérer le nouveau boulon M12x170mm (14) à l'ancrage de suspension et à la fixation du moyeu de roue. Positionner le couvert de l'ancrage au dessus du bras de suspension inférieur. Insérer par le dessous le boulon (13) au trou de l'ancrage de suspension, en travers du bras de suspension inférieur et au trou du couvert préalablement positionné.

\*\*\*\*\***IMPORTANT**\*\*\*\*\*

**Avant de complètement serrer l'assemblage de l'ancrage, s'assurer que l'angle de carrossage de la roue est correctement ajusté. Consulter la section « Ajustement de l'angle de carrossage des roues arrière » du Manuel technique de John Deere pour la procédure et les spécifications.**

\*\*\*\*\*

Installer un écrou aux boulons et serrer à un couple de 50 N•m [37lb•pi]. Voir la Figure 10.

**NOTE : Sur les modèles 2010 et 2011, le boulon M12x170 mm (14) doit être graissé selon les spécifications de John Deere.**

**NOTE : Sur les modèles 2012, aucune graisse ne doit être appliquée au boulon M12x170 mm. Voir (14) sur la Figure 10.**

Figure 10

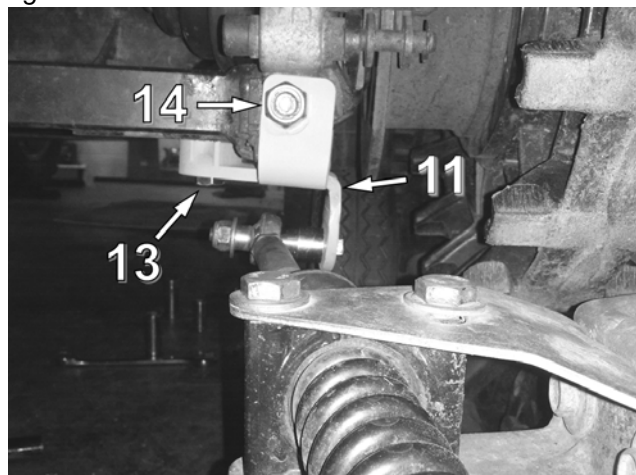

2007-2010

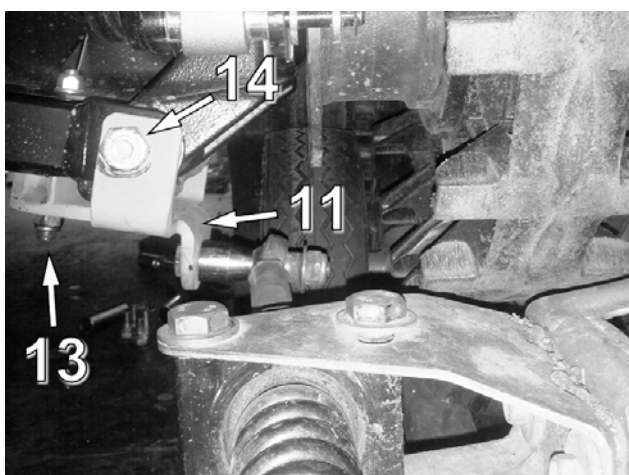

2011 +

## Installation Guidelines / Directives d'installation

7. Screw in the two threaded studs (17) supplied to help position the system correctly on the wheel hub. Refer to Figure 11.

7. Utiliser les deux goujons filetés (17) fournis afin de positionner le système correctement au moyeu de roue. Voir la Figure 11.

Figure 11

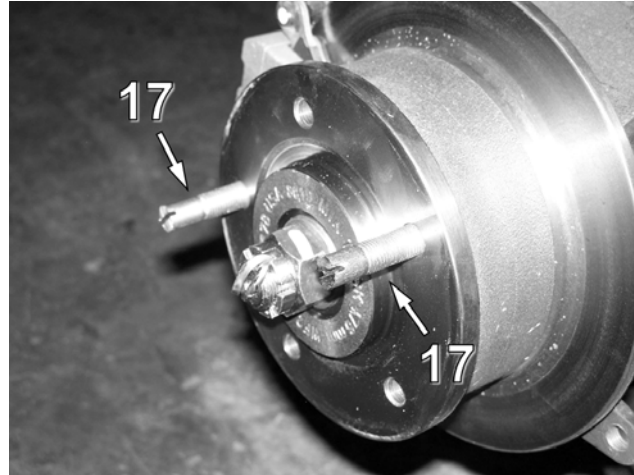

8. Secure the undercarriage to the rear hub using the provided wheel bolts (18). To install the track system, set the two screw-in wheel studs provided in the kit at the 10 and 2 o'clock positions, slide the track on the studs, and bolt the undercarriage to the hub with three wheel bolts. Remove the screw-in studs and install the last two wheel bolts. Refer to Figure 11 and Figure 12.

8. Fixer le système de traction au moyeu de roue arrière, utiliser les boulons de roue fournis (18) dans l'ensemble d'installation. Pour installer le système de traction, placer les deux goujons amovibles fournis à 10 et 2 heures, glisser la chenille sur les goujons et visser trois boulons de roue sur le moyeu. Retirer les goujons amovibles et visser les deux derniers boulons. Voir la Figure 11 et la Figure 12.

*NOTE: If needed, take rubber protector off of hub.*

*NOTE : Retirer le protecteur en caoutchouc du moyeu, s'il y a lieu.*

*NOTE: Ensure that the cotter pin of the axle nut does not interfere with the undercarriage hub.*

*NOTE : Assurez-vous que la goupille fendue de l'écrou de l'essieu n'interfère pas au coeur du moyeu du système de traction.*

*NOTE: Use the torque specification indicated by the vehicle's manufacturer when tightening wheel bolts.*

*NOTE : Serrer les boulons de roue au couple indiqué par le fabricant du véhicule.*

Figure 12

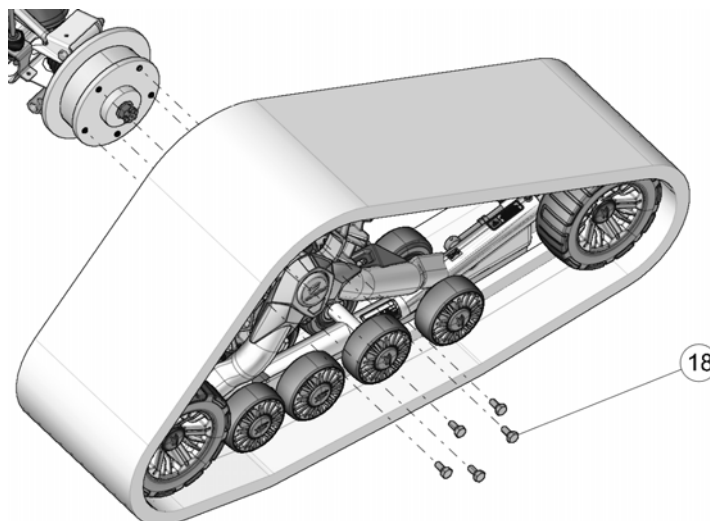

## Installation Guidelines / Directives d'installation

9. Attach the stabilizing rod (B) to the anchor bracket (A), using the long spacer bushing (C), the short spacer bushing (D), flat washer (E) and nut (F). Torque to 70 N•m [52 lb•ft]. Refer to Figure 13.

*NOTE: Assemble parts in the correct order.*

*NOTE: For model years 2007 to 2010, the stabilizing rod must be installed on the inside of the anchor bracket, toward the center of the vehicle.*

*For 2011 and later model years, the stabilizing rod must be installed on the outside of the anchor bracket.*

9. Fixer le bras stabilisateur (B) au boulon déjà installé à l'ancrage de suspension (A) à l'aide de l'espaceur long (C), l'espaceur court (D), la rondelle (E) et l'écrou autobloquant (F). Serrer à un couple de 70 N•m [52 lb•pi]. Voir la Figure 13.

*NOTE : Assembler les pièces dans l'ordre indiqué.*

*NOTE : Pour les années-modèle 2007 à 2010, le bras stabilisateur doit être installé à l'intérieur de l'ancrage antirotation, vers le centre du véhicule.*

*Pour les années-modèle 2011 et plus, le bras stabilisateur doit être installé à l'extérieur de l'ancrage antirotation.*

Figure 13

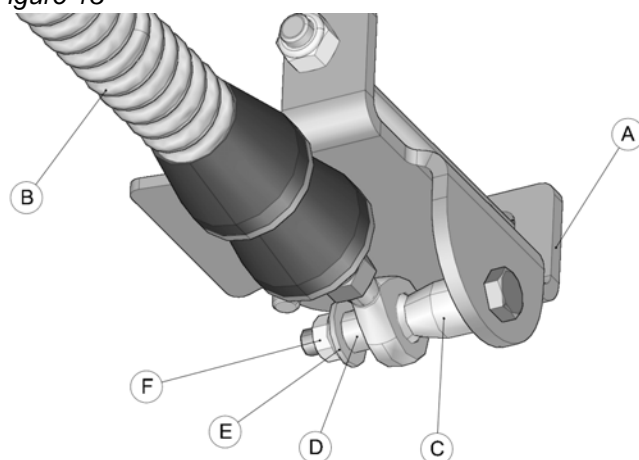

**2007-2010**

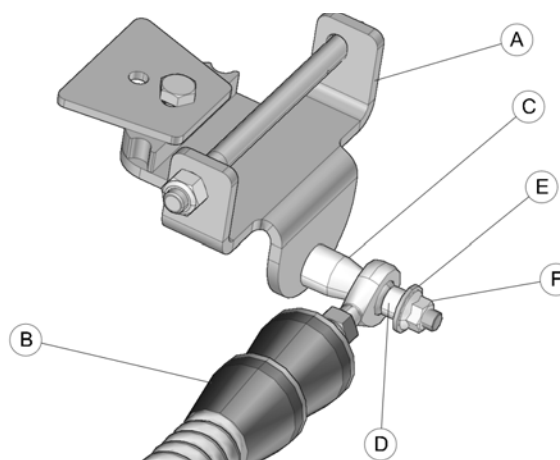

**2011 +**

10. Verify that spring assembly bolt (G) is tightened to the recommended torque specification: 75 N•m [55 lb•ft]. Refer to Figure 14.

10. Vérifier que le boulon du ressort (G) est serré au couple recommandé : 75 N•m [55 lb•pi]. Voir la Figure 14.

Figure 14

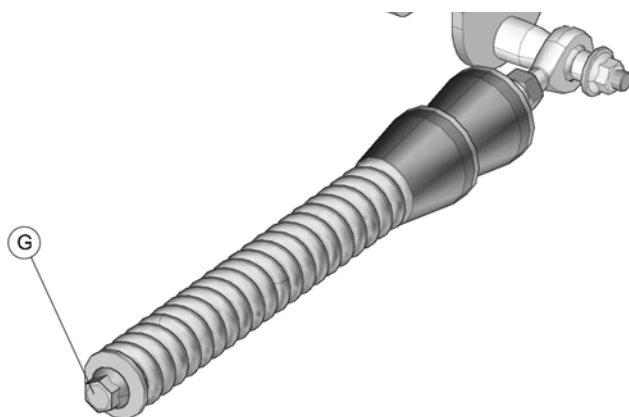

11. Inspect the rear track systems and ensure that all mounting bolts were correctly tightened during installation. Lower the vehicle to the ground and proceed to install the front track systems.

11. Inspecter les systèmes de traction arrière et s'assurer que tous les boulons ont été serrés correctement lors de l'installation. Abaisser ensuite le véhicule au sol et procéder à l'installation des systèmes de traction avant.

## Installation Guidelines / Directives d'installation

### FRONT TRACK SYSTEMS / SYSTÈMES DE TRACTION AVANT

1. Using a lifting device, raise the front of the vehicle and install appropriate stands. Ensure that the vehicle is immobilized and safe to work on.

1. Au moyen d'un dispositif de levage, soulever l'avant du véhicule et installer des cales de sûreté. S'assurer que le véhicule est bien immobile et qu'on peut y travailler en sécurité.

2. Remove front wheels. Make sure that wheel hubs are free of dirt. See Figure 15.

2. Enlever les roues avant. Assurez-vous que les moyeux de roue sont exempts de toute saleté. Voir la Figure 15.

Figure 15

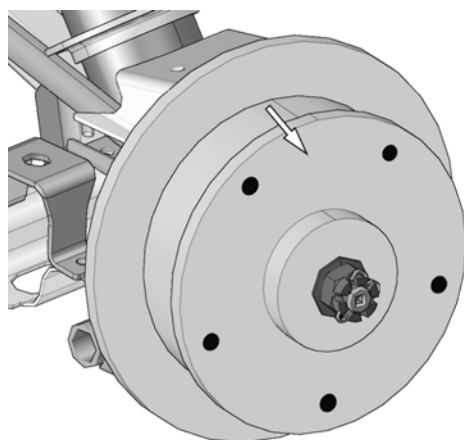

3. If applicable, remove CV joint protectors.

3. Retirer les protecteurs de joint homocinétique, s'il y a lieu.

4. Remove the bolt, washer and bushings from the front stabilizing rod end and insert the bolt in the front anchor bracket as shown in Figure 16.

*NOTE: It is not possible to insert this bolt once the bracket is attached to the suspension arm.*

4. Enlever les boulons, les rondelles et les espaceurs des rotules des bras stabilisateurs des systèmes avant. Insérer un boulon à l'extrémité de chacun des ancrages de suspension avant. Voir la Figure 16.

*NOTE : Il est impossible d'insérer ce boulon une fois l'ancrage fixé au bras de suspension du véhicule.*

Figure 16

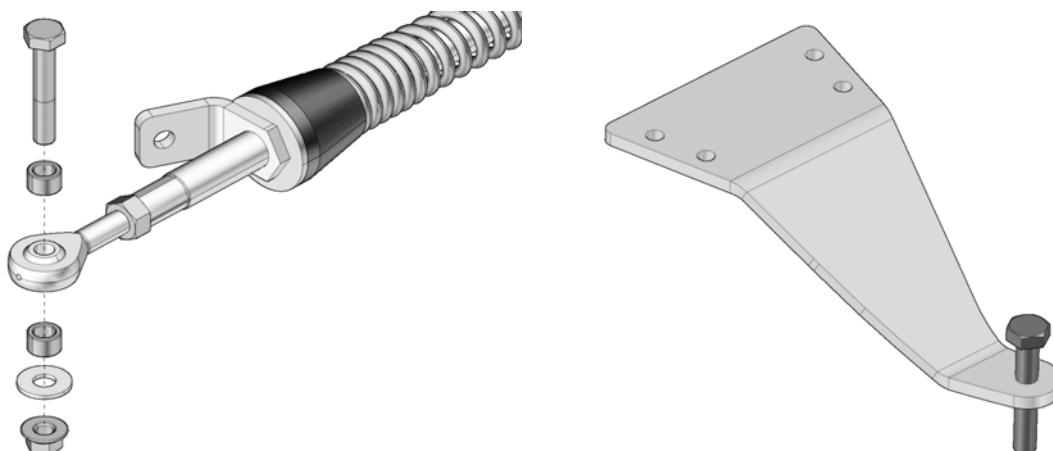

## Installation Guidelines / Directives d'installation

5. Position the reinforcement plate (9) under the lower suspension arm. Secure the wide end of the plate near the chassis with two M8x45mm mounting bolts (4). Secure the narrow end near the wheel hub by using a U-bolt (5). Make sure to install flat washers (6) on the U-bolt before installing the nuts. Refer to Figure 17.

*NOTE: Do not tighten the reinforcement plate mounting bolts completely yet.*

5. Positionner la plaque de renfort (9) sous le bras de suspension inférieur. Fixer l'extrémité située près du châssis à l'aide de deux boulons M8x45mm (4). Fixer l'extrémité de la plaque située près du moyeu de roue à l'aide du boulon en U (5). Assurez-vous d'insérer des rondelles plates (6) sur le boulon en U avant d'installer les écrous. Référez-vous à la Figure 17.

*NOTE : Ne pas serrer complètement les boulons de fixation de la plaque renfort à cette étape.*

Figure 17

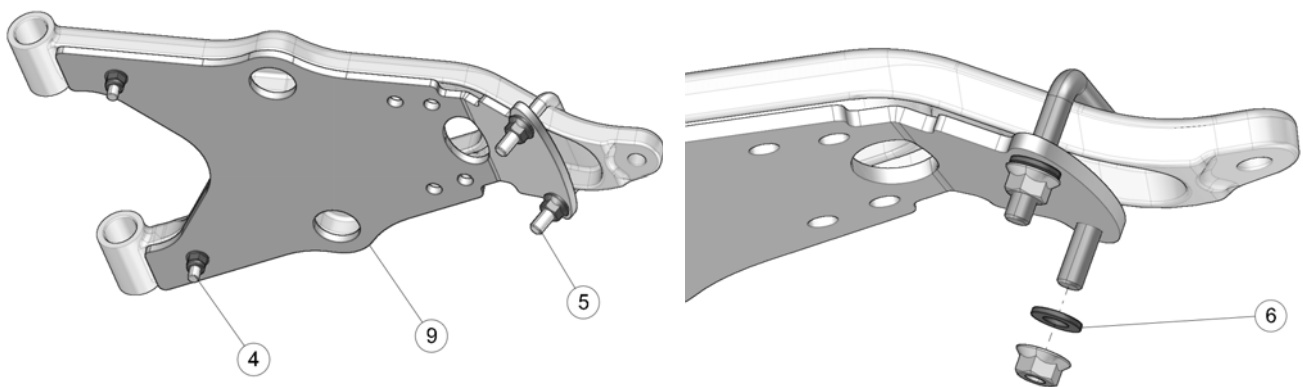

6. Insert four M8x45mm bolts (4) through the existing holes in the lower suspension arm and reinforcement plate installed in the previous step. Position the anchor bracket (2-3) under the reinforcement plate and bolt it into position using the provided nuts (7). Tighten the M8x45mm mounting bolts (4) to 25 N•m [18lb•ft] of torque and U-bolt nuts (8) to 50 N•m [37 lb•ft]. Refer to Figure 18.

6. Insérer 4 boulons M8x45mm (4) dans les trous du bras de suspension inférieur et de la plaque de renfort préalablement installé. Positionner l'ancrage de suspension (2-3) au-dessous du renfort de suspension et le fixer en place en utilisant les écrous (7) fournis. Serrer les boulons M8x45mm (4) à un couple de 25 N•m [18 lb•pi] et les écrous (8) des boulons en U doivent être serrés à un couple de 50 N•m [37 lb•pi]. Voir la Figure 18.

Figure 18

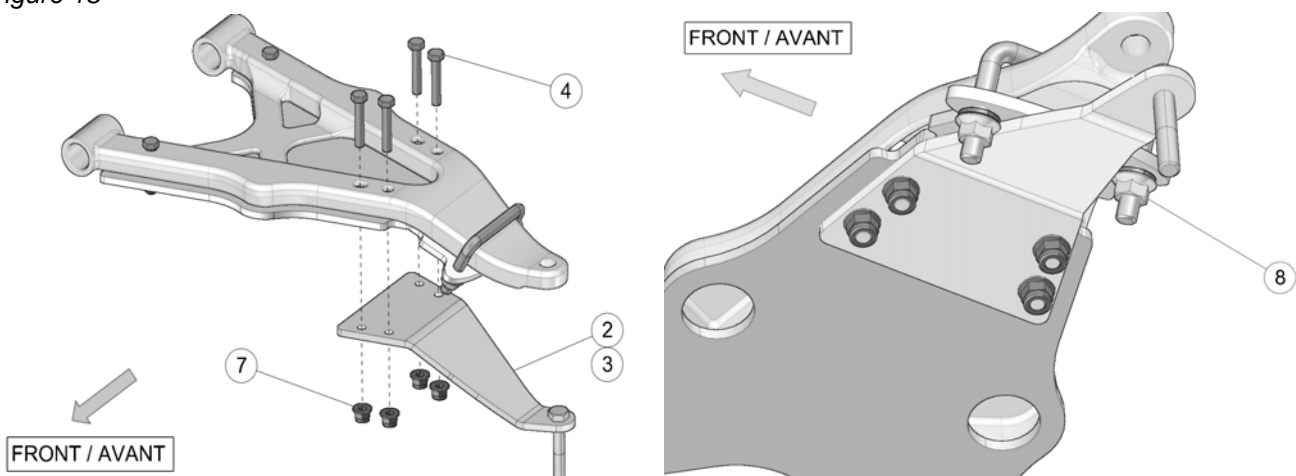

## Installation Guidelines / Directives d'installation

7. Secure undercarriages to front wheel hubs. The procedure and precautions are the same as for rear units. Refer to Figure 12 for reference.

7. Boulonner chaque système de traction au moyeu de roue avant. La marche à suivre et les précautions sont les mêmes que pour les systèmes arrière. Voir la Figure 12 à titre de référence.

8. Attach the stabilizing rod (B) to the anchor bracket (A), using the two spacer bushings (C), flat washer (D) and nut (E). Torque to 70 N•m [52 lb•ft]. Refer to Figure 19.

*NOTE: Ensure that parts are assembled in the correct order.*

8. Fixer le bras stabilisateur (B) au boulon déjà installé sur l'ancrage de suspension (A) à l'aide des deux espaceurs (C), de la rondelle (D) et de l'écrou autobloquant (E). Serrer à un couple de 70 N•m [52 lb•pi]. Voir la Figure 19.

*NOTE : S'assurer d'assembler les pièces dans l'ordre indiqué.*

Figure 19

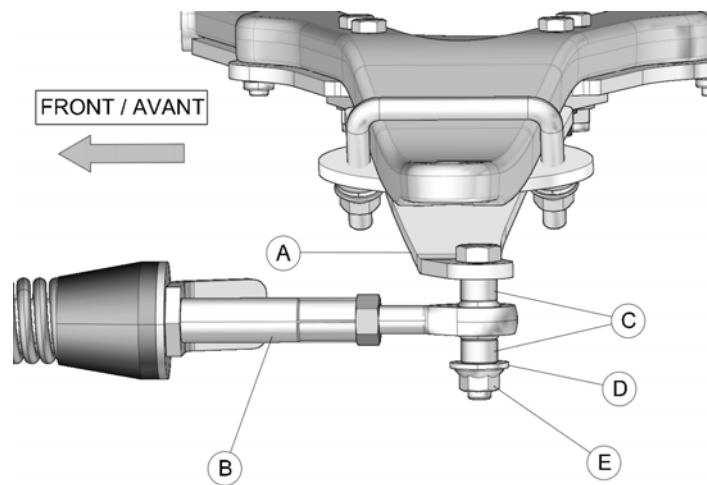

## Installation Guidelines / Directives d'installation

### COMPLETION / COMPLÉTER L'INSTALLATION

1. Verify the suspension settings. If the shock absorbers are adjustable, they should be adjusted to the stiffest level in order to allow for maximum clearance between the system and the fender of the vehicle.

*NOTE: ON SOME VEHICLES, interference may occur between the front fender guards and the track systems. Removing the guards is recommended to avoid damage to the track systems or the vehicle's fenders.*

1. Remove the mounting bolt (A) that attaches the fender guard to the front bumper. Remove the two mounting bolts (B) that secure the fender guard to the vehicle footrest. Remove the fender guard from the front fender. See Figure 20.

1. Vérifier l'ajustement de la suspension. Si les amortisseurs sont réglable, ils doivent être réglés au niveau le plus ferme afin de permettre un maximum de dégagement entre les systèmes et les ailes du véhicule.

*NOTE : SUR CERTAINS VÉHICULES, il peut se produire une interférence entre le garde protecteur d'aile avant et la chenille. Il est recommandé de retirer ce protecteur afin de ne pas endommager le système de chenille ou l'aile du véhicule.*

1. Dévisser le boulon de fixation (A) qui maintient le garde protecteur au pare-chocs avant. Dévisser ensuite les deux boulons de fixation (B) du protecteur au marche-pied du véhicule. Retirer ensuite le garde protecteur d'aile avant. Voir la Figure 20.

Figure 20

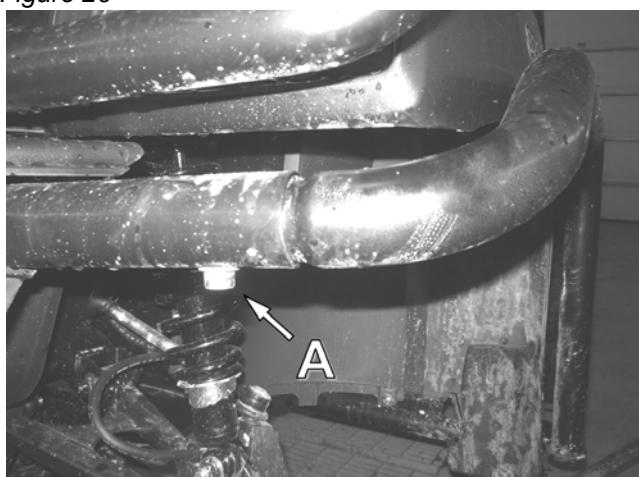



## Installation Guidelines / Directives d'installation

- |  |   |
|--|---|
| <p>2. To prevent any possible contact between the undercarriage and the front mud guard, shorten the mud guard by about 80 mm (C) and cut it flush with the end of the fender guard. This will avoid damage to the vehicle and premature wear on the rubber track. Refer to Figure 21.</p> | <p>2. Pour éviter tout contact possible entre le système de traction et le garde-boue avant, raccourcir le garde-boue d'environ 80 mm (C) et couper à la hauteur du bout du protecteur d'aile. Ceci permettra d'éviter des dommages au véhicule et l'usure prématurée des chenilles. Voir la Figure 21.</p> |
|--|---|

Figure 21



**WARNING :** In very heavy or extreme use, the track systems may interfere with the plastic front bumper.

**AVERTISSEMENT :** En utilisation extrême ou très intense, les systèmes de chenilles risquent d'entrer en contact avec la partie en plastique du pare-chocs avant.

**WARNING :** The track systems may interfere with the rear bumper. The bumper should be modified or removed.

**AVERTISSEMENT :** Les systèmes de chenille risquent d'entrer en contact avec le pare-chocs arrière. Le pare-chocs doit être modifié ou enlevé.

**WARNING :** The rear track systems will interfere with the cargo box if raised.

**AVERTISSEMENT :** Les systèmes de chenilles entrent en contact avec la boîte de chargement si celle-ci est en position levée.

**WARNING :** The rear track systems will interfere with the tailgate if opened.

**AVERTISSEMENT :** Les systèmes de chenilles entrent en contact avec le panneau de la boîte de chargement si celui-ci est ouvert.

3. Lower the vehicle to the ground.

3. Abaisser le véhicule au sol.

## Installation Guidelines / Directives d'installation

### Set Speedometer For Tracks

### Ajuster l'odomètre pour systèmes de traction

4. Turn key to RUN position.

4. Tourner la clé en position MARCHÉ.

Figure 22



#### Set Speedometer For Track System

5. To set speedometer for tracks, the machine must be stopped. Push and hold up arrow (B) and down arrow (A) for 3 seconds to change settings.

*NOTE: If you wait longer than 5 seconds before touching either the up or down arrow, the display will go to the main screen and you will need to press and hold up and down arrows for 3 seconds again to get back to the clock display and speed screens*

#### Ajuster l'odomètre pour systèmes de traction

5. Pour ajuster l'odomètre, le véhicule doit être arrêté. Appuyer et tenir enfoncé la flèche du haut (B) et la flèche du bas (A) pendant 3 secondes pour accéder au menu : paramètres.

*NOTE : Si vous attendez plus de 5 secondes avant de toucher la flèche du haut ou du bas, l'affichage basculera vers l'écran principal et vous devrez appuyer et tenir enfoncé les flèches du haut et du bas à nouveau pendant 3 secondes pour retourner aux écrans d'horloge et de vitesse.*

6. Push down arrow (A) to select machine installed tire size. Push up arrow to select **14-inch** tire size diameter. This setting will allow the speedometer to display the actual speed when operating on tracks.

6. Appuyer sur la flèche du bas (A) et sélectionner le menu : dimensions des pneus. Appuyer ensuite sur la flèche du haut pour sélectionner la dimension **14 pouces** de diamètre. Ce paramètre ajustera votre odomètre à la vitesse sur système de traction.

7. Push down arrow again to exit display menu.

7. Appuyer à nouveau sur la flèche du bas pour sortir du menu d'affichage.

## ADJUSTMENTS / AJUSTEMENTS

**CAUTION:** The Track System is designed to provide the best traction performance and floatability. Adjustments such as alignment, track tension, and angle of attack are necessary and mandatory for optimal System performance. For more information on adjustments, refer to the document entitled *ADJUSTMENTS* or to the *USER MANUAL* provided with the installation kit specific to the vehicle.

**ATTENTION :** Le système de traction a été conçu pour offrir les meilleures performances en termes de traction et de flottabilité. Les ajustements d'alignement, de tension des chenilles et d'angle d'attaque sont nécessaires pour obtenir les performances optimales du système. Pour plus de renseignements sur ces ajustements, référez-vous au document *RÉGLAGES* ou au *MANUEL DE L'UTILISATEUR* fournis avec l'ensemble d'installation du véhicule.

## **TECHNICAL SUPPORT / SOUTIEN TECHNIQUE**

Consult your dealer or distributor to solve any problem related with track system installation.

Consultez votre concessionnaire ou votre distributeur afin de résoudre tout problème entourant l'installation des systèmes.

Dealer or distributor phone :

Tél. du concessionnaire ou du distributeur :

Serial No. / No de série :

Purchase date / Date d'achat :

---