

Installation Guidelines Directives d'installation

5500-00-0104-MAN

ATV T4S

TRANSFER KIT / ENSEMBLE DE TRANSFERT **INDEPENDENT SUSPENSION / SUSPENSION INDÉPENDANTE**

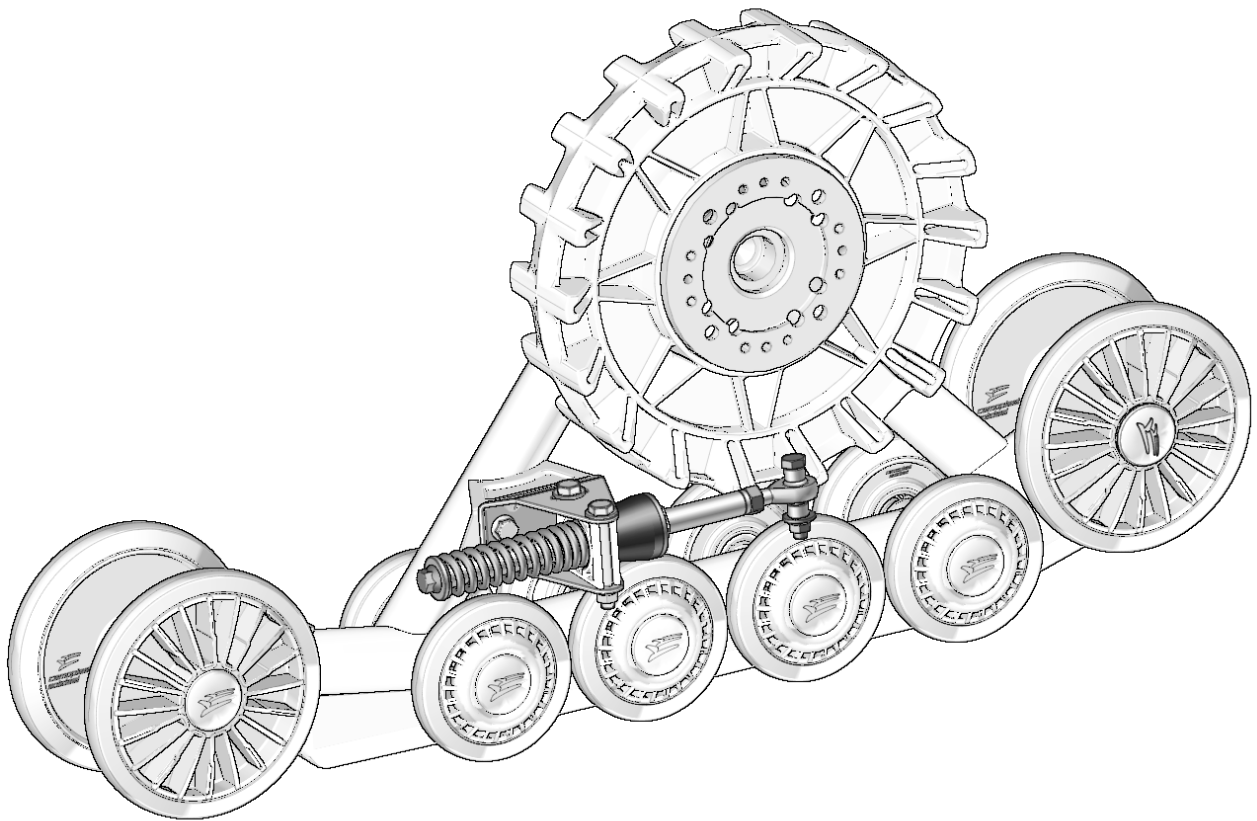

IMPORTANT

Please read carefully each part of this document prior to assembling, installing and using the transfer kit on the track systems.

Veillez lire attentivement ce document, en entier, avant d'assembler, d'installer et d'utiliser l'ensemble de transfert sur les systèmes de traction.

5500-00-0104 version C

P/N 5500-00-0104

PARTS LIST / LISTE DE PIÈCES

Figure 1

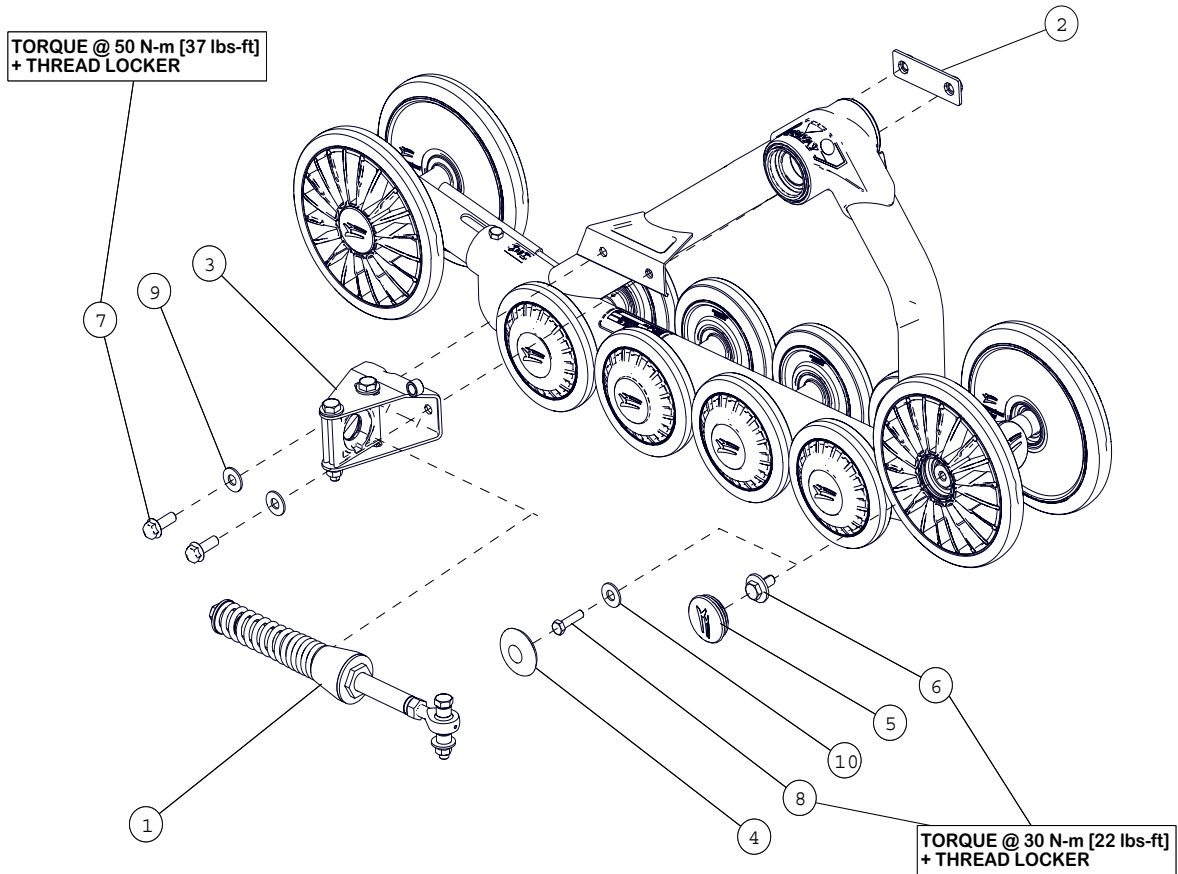

ITEM	P/N	DESCRIPTION	QTY
1	1001-00-7225	Stabilizing rod assy (metric) / Bras stabilisateur assemblé (métrique)	2
2	1015-00-7026	Back plate (metric) / Plaque de fixation (métrique)	2
3	1015-00-8250	Anti-Rotation Bracket Ind Susp / Attache anti-rotation SI	2
4	1017-00-0009	Plastic Wheel Cap 2" / Cap de roue 2"	2
5	1017-00-0110	2 lips cap, 2"O.D tube (TPV/101-64)/Bouchon 2 lèvres, tube 2" OD (TPV/101-64)	2
6	1033-10-2026	HCSW, M10-1.5X25, 8.8, ZP, TL, DIN933	2
7	1036-10-4030	HFSCS, M10-1.5X30, 10.9, ZP, TL, DIN6921	4
8	1041-00-0012	HCS, 3/8-16X1.50, ZP, SAE J429	2
9	1060-00-0004	W, 7/16X1.0X0.072, 8, ZP, USS	4
10	1060-38-0114	W, 3/8x1-1/4, 0.120, ZP	2

VERIFICATION / VÉRIFICATION	
<p>CAUTION : Before beginning the installation, make sure you received all the components included in the parts list of the preceding page.</p>	<p>AVERTISSEMENT : Avant de commencer l'installation, assurez-vous que vous avez bien reçu toutes les composantes incluses dans la liste de pièces de la page précédente.</p>
PREPARATION / PRÉPARATION	
<ul style="list-style-type: none"> • Remove the rear track systems from the vehicle. <i>NOTE: Refer to the Installation, removal and re-installation section of the User Manual.</i> • If necessary, remove tracks from the rear track systems. <i>NOTE: Refer to the Installation of a rubber track section of the User Manual.</i> 	<ul style="list-style-type: none"> • Désinstaller les systèmes de traction arrière du véhicule. <i>NOTA: Se référer à la section Installation, démontage et réinstallation du Manuel de l'utilisateur.</i> • Si nécessaire, retirer les chenilles des systèmes arrière. <i>NOTA: Se référer à la section Installation d'une chenille de caoutchouc du Manuel de l'utilisateur.</i>
INFORMATION	
<ul style="list-style-type: none"> • In the following instructions, the abbreviation “RS” indicates “Rigid Suspension” and the abbreviation “IS” indicates “Independent Suspension”. 	<ul style="list-style-type: none"> • Dans les instructions qui suivent l'option « Suspension rigide » sera indiquée par l'abréviation « SR » et l'option « suspension indépendante » par l'abréviation « SI ».

RS OPTION REMOVAL / DÉMONTAGE DE L'OPTION SR

a. Remove the two bolts (1), the washers (2) and the back plate (3) that secure the RS anti-rotation bracket to the frame support. Refer to **Figure 2**.

a. Retirer les deux boulons de fixation (1), les rondelles (2) et la plaque de fixation arrière (3) qui maintiennent en place l'ancrage anti-rotation SR au support de châssis. Voir la **Figure 2**.

Figure 2

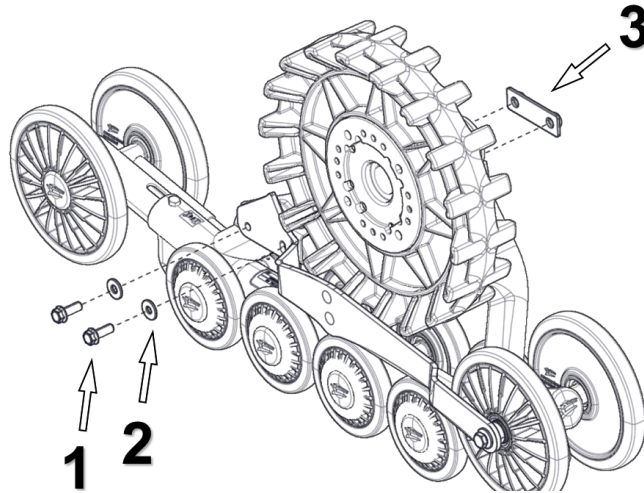

b. Remove the assembly bolt (1), the washer (2), the RS anti-rotation bracket (3) and the wheel spacer assembly (4) from the frame. Refer to **Figure 3**.

b. Retirer le boulon de fixation (1), la rondelle (2) de l'ancrage anti-rotation SR (3). Retirer le coussinet espaceur (4) du châssis. Voir la **Figure 3**.

Figure 3

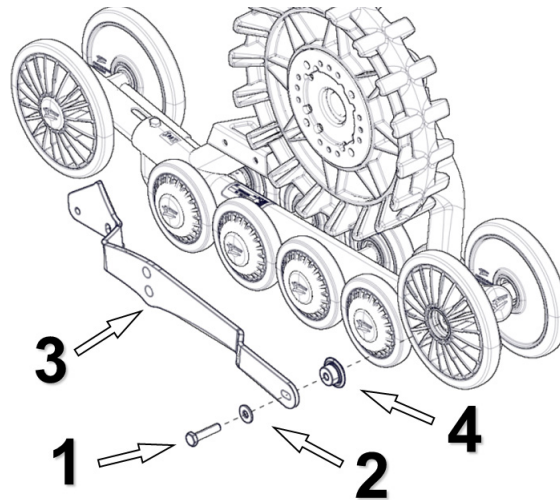

IMPORTANT

- c. If tracks have been removed, reinstall them on the systems. Refer to the **Installation of a rubber track** section of the **User Manual**.

NOTE: the following steps must be performed with the tracks installed on the systems. Tracks will be difficult to install if the steps described below are already done.

- c. Si les chenilles ont été enlevées, réinstallez-les sur les systèmes. Se référer à la section **Installation d'une chenille de caoutchouc** du **Manuel de l'utilisateur**.

NOTA: les étapes qui suivent doivent être effectuées lorsque les chenilles sont déjà installées sur les systèmes. L'installation des chenilles sera problématique si elle est faite après les étapes décrites ci-dessous.

IS OPTION INSTALLATION / INSTALLATION DE L'OPTION SI

- d. Install the new IS anti-rotation bracket (1) on the frame using the M10x30 mm bolts (2), the washers (3), and the back plate (4) provided in the transfer kit. Refer to **Figure 4**.

NOTE: Do not reuse the old back plate. Threads on the plate might not be compatible with the new M10 bolts provided.

- d. Installer le nouvel ancrage anti-rotation SI (1) au châssis en utilisant les boulons de fixation M10X30 mm (2), les rondelles (3) et la plaque de fixation (4) fournis dans l'ensemble de transfert. Voir la **Figure 4**.

NOTA: Ne pas réutiliser l'ancienne plaque de fixation arrière. Les filets de cette plaque sont potentiellement incompatibles avec ceux des nouveaux boulons M10 fournis.

Figure 4

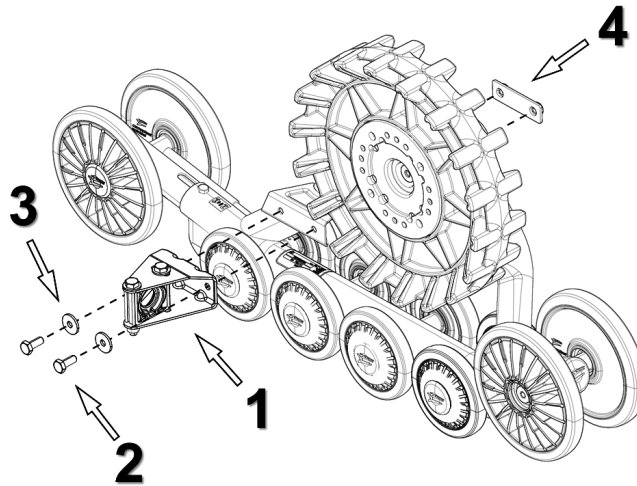

IS OPTION INSTALLATION / INSTALLATION DE L'OPTION SI

e. Tighten to 50 N•m [37 lbs-ft] of torque. Refer to **Figure 5**.

NOTE: Use of a threadlocker is recommended (Red Loctite 262 or equivalent).

e. Serrer à un couple de 50 N•m [37 lbs-pi]. Voir la **Figure 5**.

NOTA: L'utilisation d'une pâte de blocage de filets est recommandée (Loctite rouge 262 ou équivalent).

Figure 5

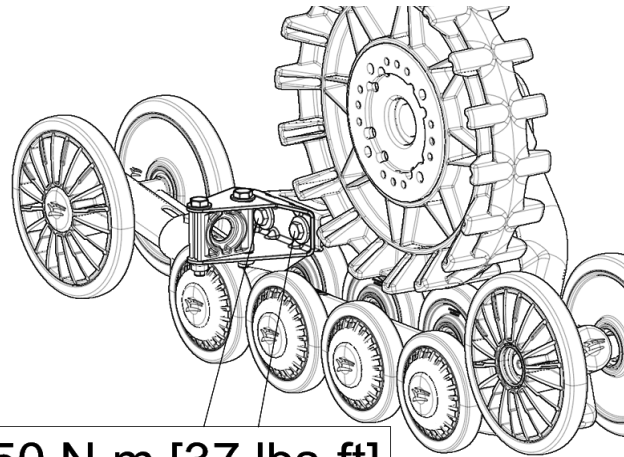

50 N•m [37 lbs-ft]

f. Secure the Ø202 mm wheel with the bolt (1) provided in the installation kit. Tighten to 30 N•m [22 lbs-ft] of torque. Install the wheel cap (2). Refer to **Figure 6**.

NOTE: Make sure to use the right bolt and wheel cap, i.e., standard or metric. Black or light gray frames have standard threads and graphite-colored frames have metric threads.

f. Fixer la roue Ø202 mm à l'aide du boulon fourni dans l'ensemble d'installation (1). Serrer à un couple de 30 N•m [22 lbs-pi]. Installer un capuchon au moyeu de la roue (2). Voir la **Figure 6**.

NOTA: Assurez-vous d'utiliser le bon capuchon et boulon pour fixer la roue, c.-à-d. métrique ou standard. Les châssis de couleur noir ou gris pâle ont des filets standard. Les châssis de couleur graphite ont des filets métriques.

Figure 6

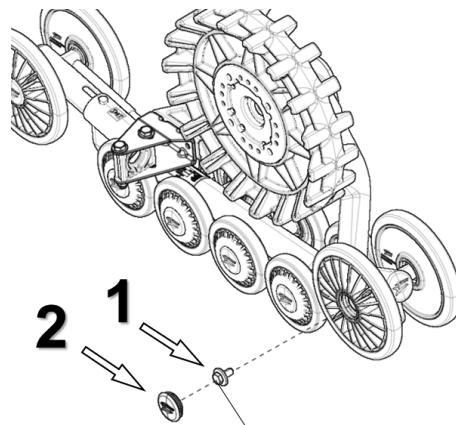

30 N•m [22 lbs-ft]

IS OPTION INSTALLATION / INSTALLATION DE L'OPTION SI

g. Insert the new stabilizing arm in the IS anti-rotation bracket as shown in **Figure 7**. Make sure that the parts are assembled in the order and direction indicated. Tighten bolt (1) to 40 N•m [30 lbs-ft] of torque.

g. Installer le nouveau bras stabilisateur à l'ancrage anti-rotation SI comme le montre la **Figure 7**. S'assurer d'assembler les pièces dans l'ordre et le sens indiqués. Serrer le boulon (1) à un couple de 40 N•m [30 lbs-pi].

Figure 7

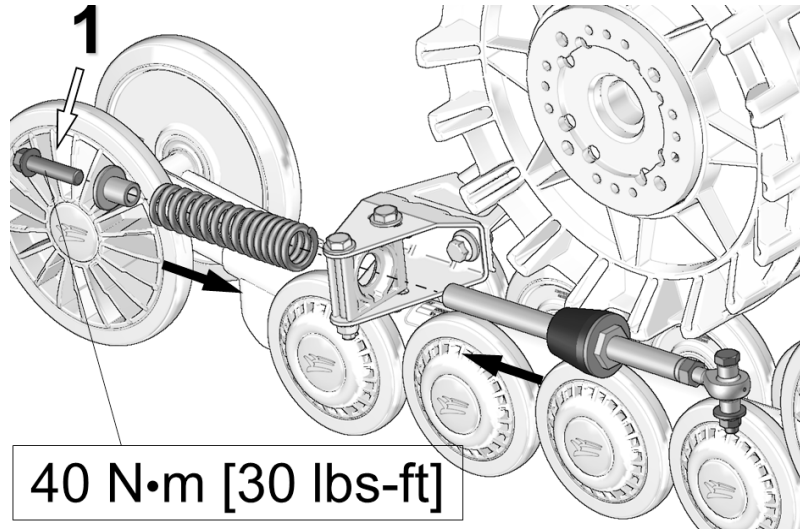

h. The modifications to the track system frames are now complete. To finalize the installation of the track systems, consult the **Installation Guidelines** specific to your vehicle model included in the IS Transfer Kit.

h. Les modifications aux châssis des systèmes sont maintenant terminées. Pour finaliser l'installation des systèmes de traction, consulter les **Directives d'installation** spécifiques à votre modèle de véhicule qui sont incluses dans l'ensemble de transfert SI.

ADJUSTMENTS / AJUSTEMENTS

CAUTION: The track systems are designed to provide the best performance in terms of traction and floatability. Adjustments such alignment, track tension, and angle of attack are necessary and mandatory for optimal performance of the systems. For more information on these adjustments, refer to the **ADJUSTMENT RECOMMENDATIONS** or **USER MANUAL** provided with the installation kit specific to the vehicle.

ATTENTION : Les systèmes de traction ont été conçus pour offrir les meilleures performances en termes de traction et de flottabilité. Les ajustements de l'alignement, de la tension des chenilles et de l'angle d'attaque sont obligatoires et nécessaires pour obtenir les performances optimales des systèmes. Pour plus de renseignements sur ces ajustements, référez-vous au **RECOMMANDATIONS D'AJUSTEMENT** ou au **MANUEL DE L'UTILISATEUR** fournis avec l'ensemble d'installation du véhicule.